

# 超小型SMD水晶振動子 FSX-2MS

# ULTRA SMALL SIZE SMD CRYSTAL UNITS

## FSX-2MS

高密度実装が可能で移動体通信からコンピューター、マルチメディア関係までの幅広い用途に最適です。

High-density mounting possible and suitable for the various such as mobile communications, computers and multimedia etc.



### Main Applications

- ☆ 無線通信機器/Wireless communication device
- ☆ AV機器/Audio-visual equipment
- ☆ PCMCIAカード/PCMCIA

### 特長 / Features

- ☆ 2.0mm × 1.6mmサイズ超小型、低背型 / Very small and Low Profile
- ☆ シーム溶接、セラミックパッケージ リードレスタイプ / Seam welding Ceramic package lead less type.
- ☆ リフロー可能です。 / Reflow available.
- ☆ 鉛フリー、RoHS指令対応品 / Pb free, RoHS compliant

### 仕様 / Specification

仕様/Specification	
項目 / Item	FSX-2MS
周波数 / Frequency	16.000 ~ 80.000MHz
振動モード / Oscillation mode	AT cut, Fundamental
周波数偏差 / Frequency tolerance	±10ppm ~ ±50ppm at 25°C
温度特性 / Temperature tolerance	-40°C ~ 125°C
並列容量 / Shunt capacitance	3.0pF max.
負荷容量 / Load capacitance	6pF ~ 32pF
ドライブレベル / Drive level	100 μW Max.
経時変化 / Aging ΔF/F	±3ppm max. (25°C ± 3°C) (First year)

Specifications which are different from those above may be acceptable.

### 等価直列抵抗 / Equivalent series resistance

Frequency(MHz)	16 ≤ f ≤ 24	24 ≤ f ≤ 32	32 ≤ f ≤ 40	40 ≤ f ≤ 80
CI (Ω) max	100	80	50	40

※周波数、電圧により仕様変更となる場合がございます。詳しくはお問い合わせください。

### 外形寸法 / Dimensions (mm)

### FSX-2MS

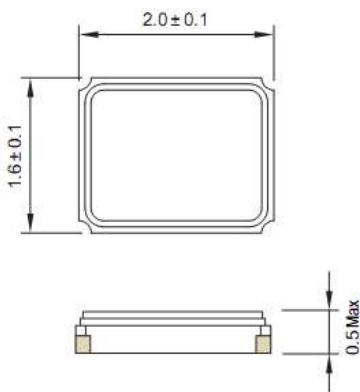

### 参考ランドパターン / Example of terminal land pattern

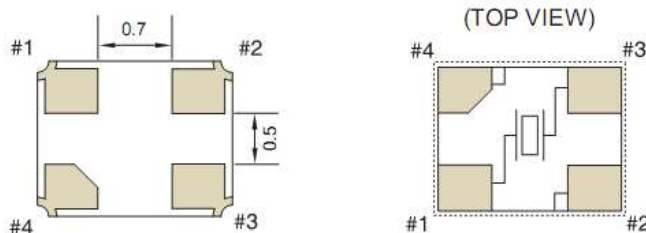
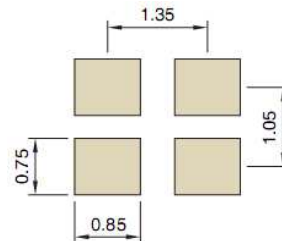

### Connection

- #1 : X'TAL
- #2 : GND
- #3 : X'TAL
- #4 : GND